

CONSTRUIRE SON PROPRES BUTAÏ...

Si, pour la création des planches de kamishibai, il ne faut qu'un peu d'imagination, le cadre de bois (butaï) demande un savoir-faire manuel plus important. Il est possible de le faire avec les enfants, mais il faut un certain nombre de séances et la présence constante d'un adulte lors de l'utilisation de certains outils. Sinon, il est possible de se procurer des butaï tout faits auprès des maisons d'édition distribuant des kamishibai.

Si le choix de l'enseignant/animateur se porte sur des planches réalisées directement par les enfants sur des feuilles A4, le mieux est en effet de réaliser le butaï en salle pour que la taille soit adaptée à ce format.

Le butaï est le cadre en bois qui fait office de théâtre et reçoit les planches de kamishibai. Voici quelques conseils pour fabriquer soi-même le butaï. En ce qui concerne la décoration de ce butaï, l'imagination du constructeur est libre !

Il sera ici présenté les mesures pour les formats : A4 (29.7cm X 21cm) et format Japonais (37cm X 27.5cm). Les mesures ci-dessous sont écrites aux couleurs du format choisi. N'oubliez pas, pour vos mesures, que la taille des planches de kamishibai du format japonais varie selon certaines éditions. Les mesures pour ce format peuvent être à retravailler.

Matériel

- Scie sauteuse
- Papier de verre
- Colle à bois
- Clous « tête homme », d'environ 1,5 cm de long
- Règle, mètre, crayon équerre
- Bois : Contreplaqué, bois massif ou carton plume de 1 cm d'épaisseur (taille variant selon le format du kamishibai) (par soucis de cohérence environnementale, de qualité et de santé, nous vous conseillons le bois massif)
- 4 ou 6 charnières avec visserie
- 3 aimants

1. La structure

- 3 rectangles de L 33 X h 24 ; L 40.5 X h 32 (A, B et C)
- 2 réglettes de L 33 X P 3 ; L 40.5 X P 3 (D et D')
- 1 réglette de L 22 X P 3 ; L 28.5 X P 3 (E)

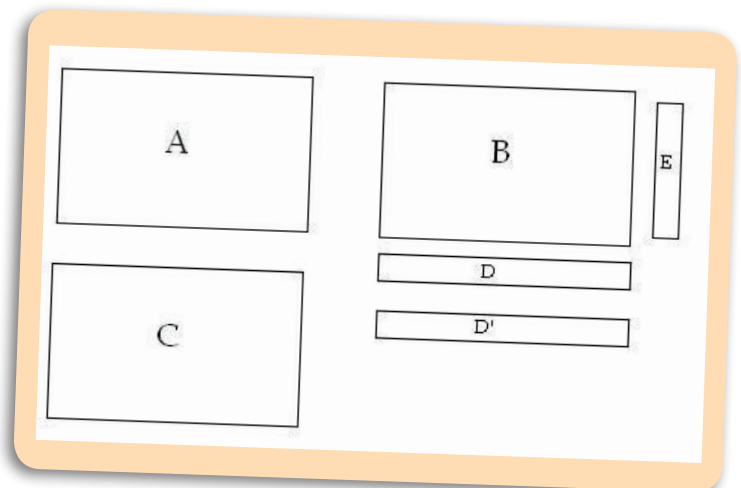

2. Les fenêtres

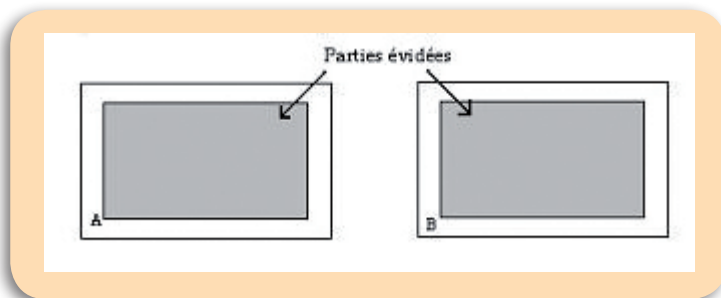

Dans les rectangles A et B, tracez puis découpez deux fenêtres à la scie sauteuse de : L 27 X h 19 et L 35 X h 26

Ces deux parties seront les deux faces du butaï entre lesquelles les planches de kamishibaï seront glissées. Le rectangle C servira de porte.

Dans la planche A, vous pouvez faire une encoche sur un bord pour faciliter la manipulation des planches.

N'hésitez pas à percer avant dans les coins pour faciliter l'insertion de la scie sauteuse.

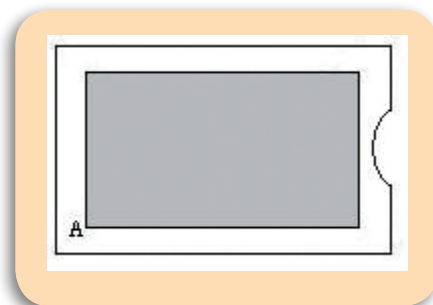

3. La porte

Les portes servent de rideau, comme dans un théâtre, mais aussi de stabilisateur du butaï une fois ouvertes. Il est donc impératif que les deux battants soient au contact du support. On peut faire plusieurs modèles.

Modèle à deux portes :

En privilégiant une ouverture verticale, ou en biais, mais avec une large partie au contact avec le support pour la stabilité.

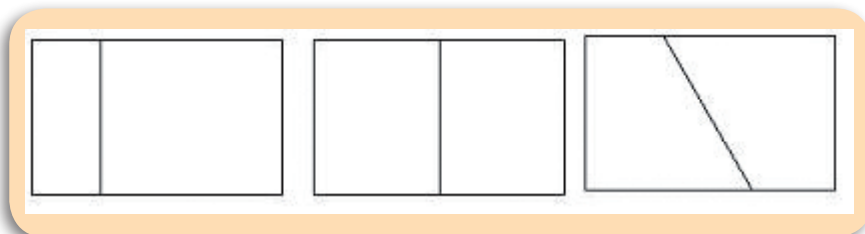

Modèles à trois portes :

Toutes les formes sont possibles, mais il faut plus de technicité, selon le modèle choisi (ou imaginé)

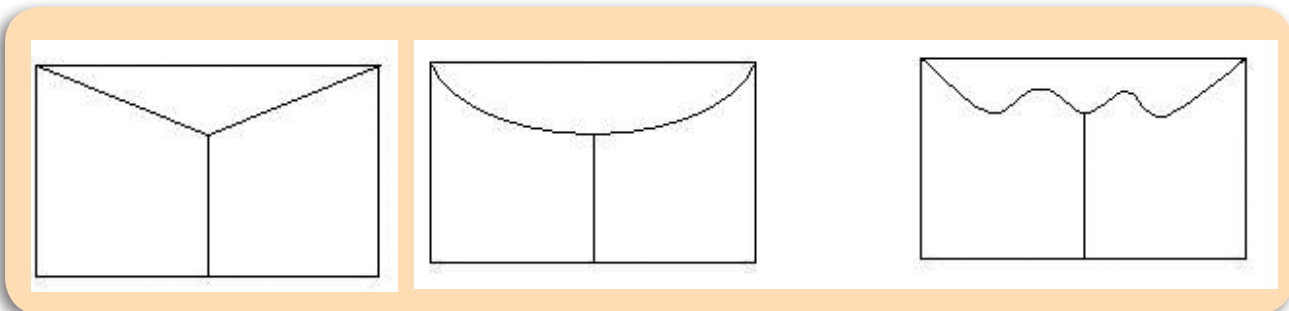

Parties du butaï avant l'assemblage

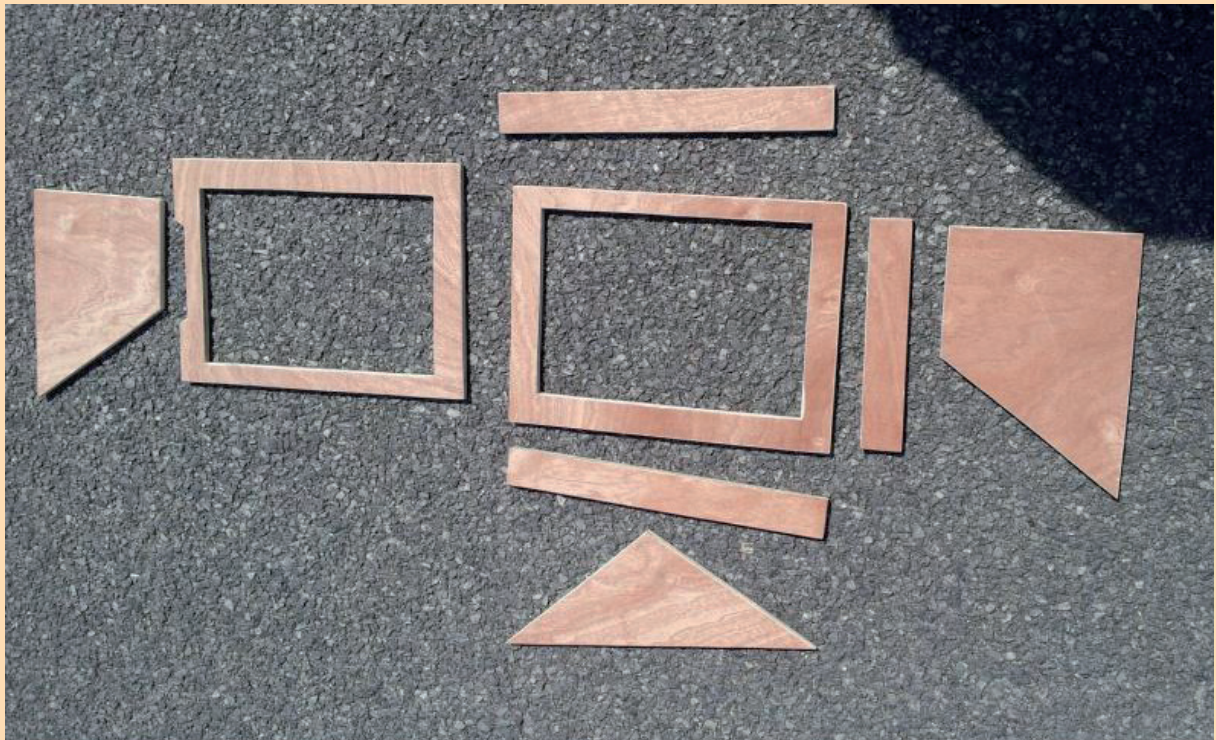

4. Les charnières

Elles permettent de refermer les portes. Il est donc important de bien les poser afin que le butaï soit stable pendant son utilisation.

- Poser le rectangle B et les battants de porte autour (C), en position porte ouverte,
- laisser quelques millimètres entre les morceaux,
- placer vos charnières en haut et en bas de chaque porte (attention au sens),
- visser,
- tester la fermeture des portes et la stabilité lorsque le butaï est debout,
- corriger si besoin.



5. Le montage

Il vous reste alors les deux rectangles B et C déjà réunis, le rectangle A et les réglettes.

- Assembler les deux rectangles (B+C avec le A),
- enduire les réglettes de colle,
- coller les réglettes D et D' en haut et en bas,
- coller la réglette E sur le côté gauche lorsque le rectangle A est vers vous,
- le côté droit doit rester ouvert, c'est là que se trouve l'encoche du rectangle A,
- consolider avec quelques clous,
- mettre sous pression avec des serres-joints et laisser reposer le collage,
- renforcer en rajoutant quelques clous.

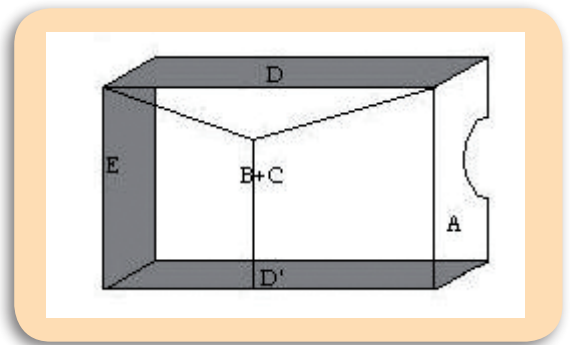

6. Finitions

- Ajouter une poignée pour faciliter le transport,
- ajouter un système de fermeture : une poignée tournante sur la porte, des aimants, des boutons, ...
- traiter à l'huile de lin, par exemple et décorer.

